

IMAGENICS

Matrix Switcher

ASX-6464S

取扱説明書

お買い上げ頂きありがとうございます。

ASX-6464S は、64 入力 64 出力のアナログ音声信号を、フルマトリックスで高音質に切り換えることができるマトリックススイッチャーです。RS-232C、RS-422A の他、LAN による制御も可能です。



この取扱説明書をよくご覧になり、十分にご活用下さい。

安全にお使いいただくために





本機は、安全に十分配慮して設計されています。しかし、誤った使い方をすると火災や感電などにより人身事故になることがあります危険です。事故を防ぐために次のことを必ずお守りください。









絵表示について

この取扱説明書には、安全にお使いいただくためのさまざまな絵表示をしてあります。その表示を無視して、誤った取り扱いをする事によって生じる内容を次のように区分しています。内容をよく理解してからお読みください。

 警告	この表示を無視して誤った取り扱いをすると、人が死亡または重症を負う可能性がある事を示しています。	 注意	この表示を無視して誤った取り扱いをすると、人が怪我をしたり物的な損害を負う可能性がある事を示しています。
---------------------------------------------------------------------------------------------	--------------------------------------------------	---------------------------------------------------------------------------------------------	------------------------------------------------------

絵表示の意味(絵表示の一例です)

	注意（警告を含む）を促すものです。例えば  は「感電注意」を示しています。
	禁止行為を示すものです。例えば  は「分解禁止」を示しています。
	行為を強制したり指示したりするものです。例えば  は「プラグを抜くこと」を示しています。

 警告	
本機は日本国内専用です。交流100V、50Hz・60Hzの電源でご使用ください。指定以外の電源を使用すると、火災の原因になることがあります。交流200V系の電源でご使用になられる場合は、当社営業窓口にご相談ください。	
電源コードを傷つけないでください。電源コードを加工したり、傷つけたり、重いものをのせたり、引っ張ったりしないで下さい。また、熱器具に近づけたり加熱したりしないで下さい。火災や感電の原因となることがあります。万一電源コードが傷んだら、当社サービス窓口にて修理をご依頼ください。	
内部に水や異物を入れないでください。火災や感電の原因となることがあります。万一、水や異物が入ったときは、すぐに本体の電源スイッチを切り電源プラグをコンセントから抜き、当社サービス窓口にご相談ください。	
本機から煙や異音がでる、異臭がするなどの異常な状態で使用を続けると、火災や感電の原因になることがあります。異常が発生したら直ちに電源を切り、電源プラグをコンセントから抜いて当社サービス窓口にご相談ください。	
雷が鳴りだしたら、電源プラグに触れないでください。感電の原因となることがあります。	
直射日光の当たる場所や、湿気、ほこり、油煙、湯気の多い場所には置かないでください。上記のような場所に置くと、火災や感電の原因になることがあります。	
通風孔をふさがないでください。他の機器や壁、家具、ラック面との間にはすき間をあけてください。布などをかけたり、じゅうたんやふとんなど柔らかい物の上に置いたりして、通風孔をふさがないでください。放熱をよくするため、他の機器との間は少し離してください。ラックなどに入れる場合は本機とラック面、他の機器との間にすき間をあけてください。過熱して火災や感電の原因になることがあります。	

 注意	
安定した場所に設置してください。ぐらついた台の上や傾いたところなどに置くと、落下によりけがの原因になることがあります。	
長期間の使用において内部にほこりがたまると、火災や感電の原因となることがありますので定期的に内部の清掃をすることをお勧めします。当社サービス窓口にご相談ください。	
本機をご使用の際は、使用温湿度範囲をお守りください。保存される場合は保存温湿度範囲を守って保存してください。	
電源プラグの抜き差しはプラグの部分を持って行ってください。電源プラグを抜くときはコードを引っ張らずに、プラグの部分を持って抜き差ししてください。コードが傷つき火災や感電の原因になることがあります。	
濡れた手で電源プラグにさわらないでください。感電の原因になることがあります。	
定期的に電源プラグのチェックをしてください。 電源コンセントにプラグを長期間差し込んだままにしておくと、その間にほこりやゴミがたまってきます。さらに空気中の水分などを吸湿すると、電気が流れやすくなるため（トラッキング現象）プラグやコンセントが炭化し、ときには発火の原因になることがあります。事故を防ぐため定期的に電源プラグがしっかりささっているか、ほこりがついていないかなどを点検してください。	
機器の破損の原因となることがありますので、本機と入出力信号及び制御ケーブルを接続する際は、各機器の電源が切れている状態で接続して下さい。	
移動させるとき、長時間使わないときは電源プラグを抜いてください。 電源プラグを差し込んだまま移動させると、電源コードが傷つき、火災や感電の原因になることがあります。長期間使用しないときは安全のため、電源プラグをコンセントから抜いてください。差し込んだままにしていると火災の原因となることがあります。	
お手入れのときは、電源プラグを抜いてください。 電源プラグを差し込んだままお手入れすると、感電の原因になることがあります。	
万一、強制空冷用電動ファンが停止した場合は、直ちに使用を止め、当社のサービスを受けてください。内部が異常加熱し故障や火災の原因となる場合があります。	
分解、改造などをしないでください。感電の原因になることがあります。内部の点検や修理は当社のサービス窓口にご依頼ください。	

正常な使用状態で本機に故障が発生した場合は、当社は本機の保証書に定められた条件に従って修理いたします。但し、本機の故障、誤動作、不具合、あるいは停電などの外部要因により通信、録画、再生などにおいて利用の機会を逸したために生じた損害などの付随的損失の補償につきましては、当社は一切その責任を負いかねますので、あらかじめご了承ください。

目 次

安全にお使いいただくために.....	2
1. 同梱品	5
2. 前面パネルの説明	6
3. 後面パネルの説明	9
4. 本体操作方法	11
4-1. メニュー操作方法	11
4-2. テンキーによる数値入力	11
4-3. クロスポイント操作方法	12
4-4. クロスポイントの表示	12
4-5. MEMORY(メモリ)機能	13
4-6. MEMORY(メモリ)への保存	13
4-7. MEMORY(メモリ)の読み出し	13
4-8. ファンクションディスプレイの表示調整	13
4-9. 入出力チャンネル数の変更	13
4-10. 工場出荷時状態へのリセット	13
5. 外部電源ユニット	14
6. 自己診断機能	14
7. メニューマップ	14
8. 外部通信制御	15
8-1. コマンド一覧	15
8-2. キャラクターコード表	15
8-3. データ通信方式の概要	16
8-4. コマンドリファレンス	17
8-5. RS-232C 用ケーブルの結線	21
8-6. RS-422A 用ケーブルの結線	21
8-7. RS-232C、RS-422A の通信フォーマット	22
8-8. LAN ケーブルの結線	22
8-9. TCP、UDP の通信フォーマット	22
8-10. USB ケーブルの結線	23
8-11. Web ブラウザによる制御	23
9. IP アドレス等の設定方法	24
9-1. フロントパネルによる変更	24
9-2. USB による変更	24
9-3. TELNET による変更	25
9-4. Web ブラウザによる変更	25
10. トラブルシューティング	25
10-1. 音声が出力しない場合	25
10-2. RS-232C, 422A が動作しない場合	25
10-3. Ethernet が動作しない場合	25
11. 主な仕様	26

1.同梱品

箱から取り出したら、次のものが入っていることをご確認ください。

ASX-6464S 本体	1 台
電源コード (国内専用 3P-3SL 3P-2P 変換プラグ付)	1 本
EIA 19 型ラックマウントアングル(10U)	1 組
取扱説明書 (本書)	1 部
保証書	1 通

※ 万一、内容物に不足がある場合は弊社までご連絡下さい。

以下余白

2. 前面パネルの説明

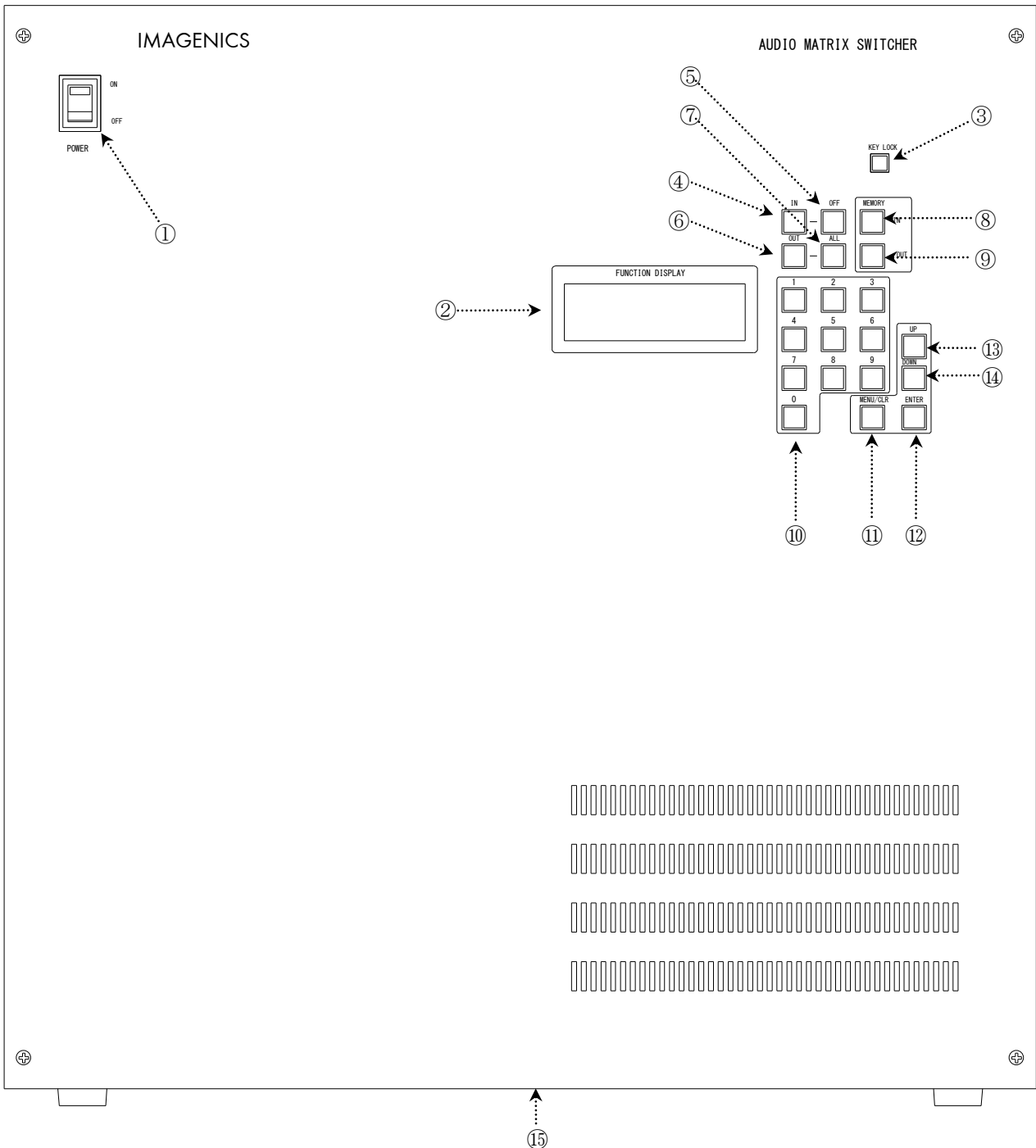

① 電源スイッチ (POWER)

- ・ 電源コードをコンセントに差し、このスイッチを ON 側にするにより、電源表示(緑のランプ)が点灯し電源が入ります。

◆ご注意：電源投入直後、本体のイニシャライズに最大 4 秒程かかります。この期間のマニュアル操作や通信制御等は無効です。

② ファンクションディスプレイ (FUNCTION DISPLAY)

- ・ 4 行×20 文字の液晶ディスプレイです。現在のスイッチャーのクロスポイントや、本機の設定メニュー等を表示します。

③ キーロック (KEY LOCK) ボタン

- ・ このボタンを約 1 秒間押し続けると、キーロック状態となり、ボタンのランプが点灯します。解除するには、再度このボタンを押し続けて(約 1 秒間)下さい。
- ・ キーロック時、本体での手動操作は全て無効です。
- ・ 電源再投入時、電源 OFF 直前のキーロック状態を復元します。

④ インプットセレクト (INPUT) ボタン

- ・ このボタンを押すと入力番号を設定するモードになりますので、続けて⑩のテンキーボタンか⑤の OFF ボタンを押します。

⑤ OFF ボタン

- ・ このボタンを押すと INPUT OFF が選択された状態となります。

⑥ アウトプットセレクト (OUTPUT) ボタン

- ・ このボタンを押すと出力番号を設定するモードになりますので、続けて⑩のテンキーボタンか⑦の ALL ボタンを押します。

⑦ ALL ボタン

- ・ このボタンを押すと OUTPUT ALL が選択された状態となります。

⑧ メモリイン (MEMORY IN) ボタン

- ・ このボタンを押した後、⑩のテンキーボタンでメモリ番号を入力し、続けて ENTER ボタンを押すことにより、現在のクロスポイント内容を記憶させることができます。(☞ P. 13)

⑨ メモリアウト (MEMORY OUT) ボタン

- ・ このボタンを押した後、⑩のテンキーボタンでメモリ番号を入力し、続けて ENTER ボタンを押すことにより、⑧で記憶したクロスポイントパターンを読み出すことができます。(☞ P. 13)

⑩ テンキーボタン

- ・ 0～9 の数値キーです。入力チャンネル番号、出力チャンネル番号の他、メモリ番号、IP アドレスの設定等で使用します。(☞ P. 11)

⑪ メニュー/クリアボタン

- ・ ファンクションディスプレイに何も表示されていない状態でこのボタンを押すと、メインメニューが表示されます。
- ・ 各種メニュー表示中にこのボタンを押すと、一つ上位の階層に戻ります。

⑫ ENTER ボタン

- ・ メニュー項目の決定や入力した数値を決定します。

⑬ スクロールアップ (UP) ボタン**⑭ スクロールダウン (DOWN) ボタン**

- ・ メインメニューやサブメニューの項目選択、クロスポイント状態表示中の出力番号選択、IP アドレスの編集オクテット移動の他、ファンクションディスプレイの輝度調整等で使用します。

⑮ コントロールユニット

- ・ コントロール部を本体と分離して、後面パネルの⑧と接続すると遠隔操作が可能です(☞ P.10)。この場合、オプションのblankパネル(BP-ASX6464S)が必要となりますので別途お買い求めください。なお、遠隔操作をする場合のケーブル長は、標準仕様で 10 m、最長で 30 m です。これ以上延長される場合は、弊社までご相談ください。

以下余白

3.後面パネルの説明

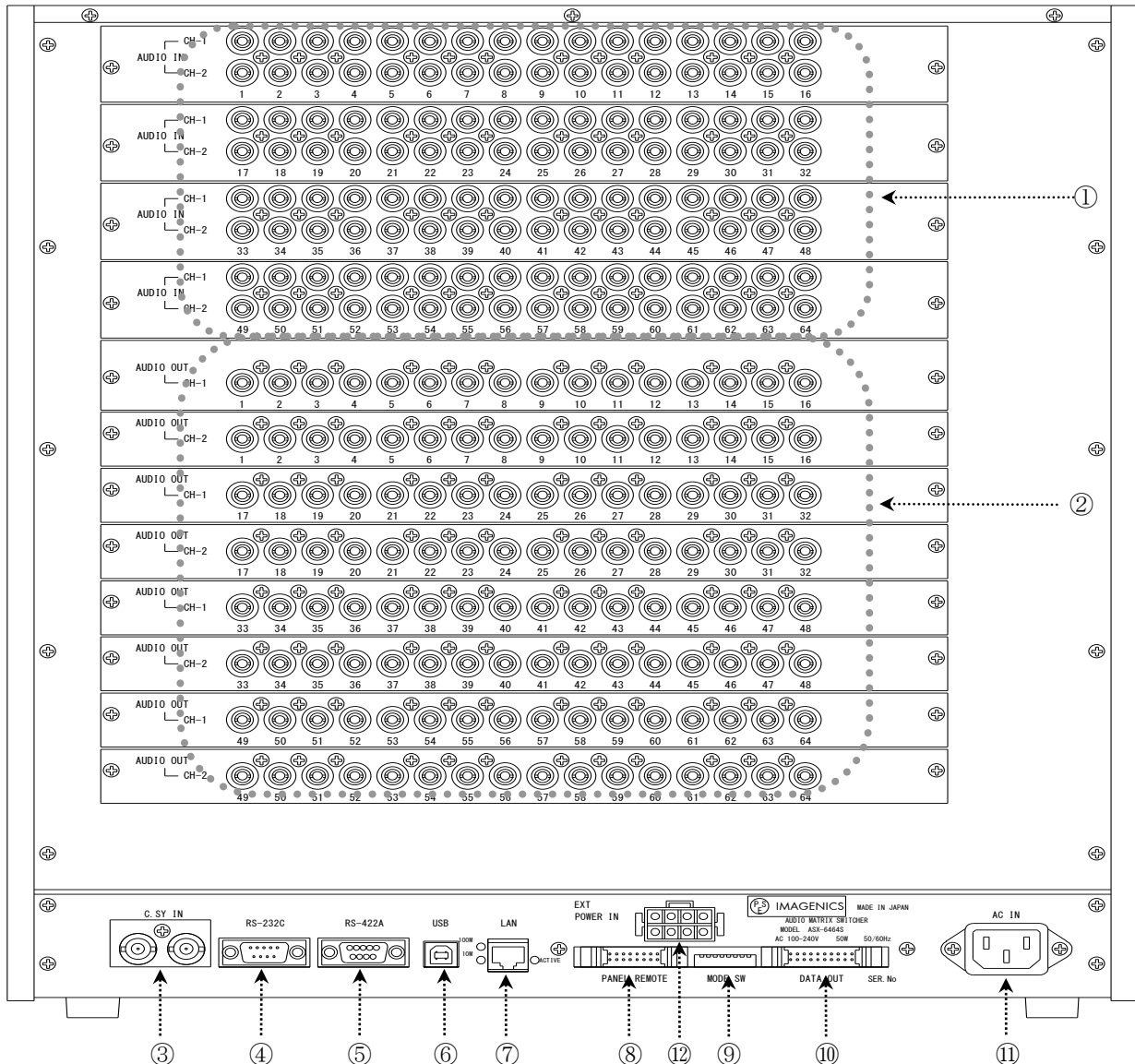

① 音声信号入力(AUDIO IN)コネクタ

- ・ アナログ音声信号を入力します。入力インピーダンスは約 50 kΩ です。
- ・ 本機の入力チャンネル数は、16 単位で増減が可能です。(☞ P.13)

② 音声信号出力コネクタ

- ・ ①へ入力した信号の中から、選択された信号が同一レベルで出力されます。出力インピーダンスは 150 Ω の直流結合ですので、外部から直流バイアス電圧は印可しないで下さい。
- ・ 本機の出力チャンネル数は、16 単位で増減が可能です。(☞ P. 13)
- ◆ご参考：出力 OFF が選択されている場合でも、出力インピーダンスは 150 Ω のままです。(ハイ・インピーダンスにはなりません。)

③ 外部同期信号入力(C. SY IN) コネクタ

- ・ このコネクタは、使用しません。

④ RS-232C コネクタ(D サブ 9 ピン オス座)

- ・ 外部制御する際にコンピュータ等と接続します。

⑤ RS-422A コネクタ(D サブ 9 ピン メス座)

- ・ 外部制御する際にコンピュータ等と接続します。

⑥ USB コネクタ(USB Type B コネクタ)

- ・ USB-FS(12 Mbps)により、IP アドレス等のパラメータを変更します。
- ◆ご注意：弊社ホームページで公開されている HdxXP アプリケーションは、本機には対応していません。

⑦ LAN コネクタ(RJ-45)

- ・ LAN(10Base-T または 100Base-Tx)による外部制御が可能です。
- ・ 物理層の接続が確立すると、「10M」または「100M」のランプが点灯します。
- ・ 通信中は「ACTIVE」ランプが点滅します。

⑧ パネルリモート(PANEL REMOTE)

- ・ 本体と前面のコントロール部を分離して使用する場合に接続します。別売のブランクパネル(BP-ASX6464S)に付属する専用ケーブルで接続して下さい。(☞ P. 8)

⑨ モードスイッチ(MODE SW)

- ・ SW1～SW3 で④および⑤の通信速度を設定します。(☞ P. 22)
- ・ SW4～SW8 は出荷時設定(OFF)のまま使用して下さい。

⑩ リモート出力(REMOTE - DATA OUT)コネクタ

- ・ このコネクタは、使用しません。

⑪ 電源入力コネクタ(AC IN)

- ・ 通常は AC 100 V(50Hz・60Hz)に接続します。付属の電源コードを差し込んで下さい。

⑫ 外部電源ユニット接続コネクタ(EXT PWR)

- ・ 別売の専用外部電源ユニット(PU-100)を、専用外部電源ユニットに付属する専用の接続コードで接続します。
- ・ 専用外部電源ユニット(PU-100)は、本機の電源スイッチに連動して動作します。

4.本体操作方法

4-1.メニュー操作方法

- メニュー操作は、MENU/CLR, ENTER, UP, DOWN の4つのボタンでナビゲートします。

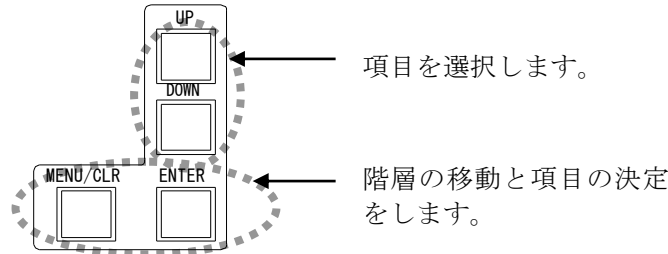

1 列目のインデント(字下げ)は、メニュー階層の深さを表します。

[選択中の項目番号]/[全体の項目数]を表します。

1 行目はメニューの表題です。

「▲」「▼」「◆」は、その時点で受け付け可能な UP, DOWN ボタンを示しています。

現在選択されている項目です。UP/DOWN ボタンで上下します。



「...」は、下位階層のメニューが存在することを示しています。

4-2.テンキーによる数値入力

- テンキーボタンは、クロスポイントの設定(☞ P. 12)と IP アドレス等の設定(☞ P. 24)で使用します。
- 入力時、有効な数値範囲を超えるとクリアされます。数値範囲は、設定項目によって異なります。例えば、有効な数値範囲が「～123」で、テンキーを「1」,「2」,「4」の順に押した場合の動作を下表に示します。

テンキー	表示	説明
1	1	
2	12	
4	4	「124」は範囲オーバーなので、クリアされて4になります

4-3.クロスポイント操作方法

- (1) IN ボタンを押します。
- (2) テンキーで入力番号を指定します。(☞ P. 11)
- (3) OUT ボタンを押します。
- (4) テンキーで出力番号を指定します。(☞ P. 11)
- (5) 入力番号と出力番号を確定後、ENTER ボタンを押すと、クロスポイントが設定されます。

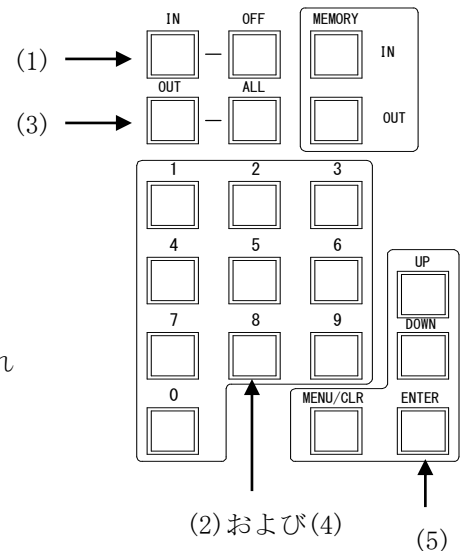

- ・ 上記の手順で、(1)と(3)の順序は逆でも構いません。
 - ・ IN ボタンを押すと、テンキーで入力した数値はクリアされます。OUT ボタンも同様です。
 - ・ OFF ボタンまたは ALL ボタンを押すと、テンキー入力はクリアされ、INPUT OFF または OUTPUT ALL が設定されます。
 - ・ IN ボタンを押した直後にテンキーの「0」を押すと、INPUT OFF が設定されます。
 - ・ OUT ボタンを押した直後にテンキーの「0」を押すと、OUTPUT ALL が設定されます。
 - ・ INPUT SELECT(入力選択)は、1~64と OFF(無信号)があり、OUTPUT SELECT(出力選択)は、1~64と ALL(1~64の全ての出力に同じ信号を出力する)があります。
- ※ 工場出荷時は、ALL OFF に設定しています。

4-4.クロスポイントの表示

- ・ メインメニューから「Cross Point Disp.」を選択して ENTER ボタンを押すと、下図のような表示になります。

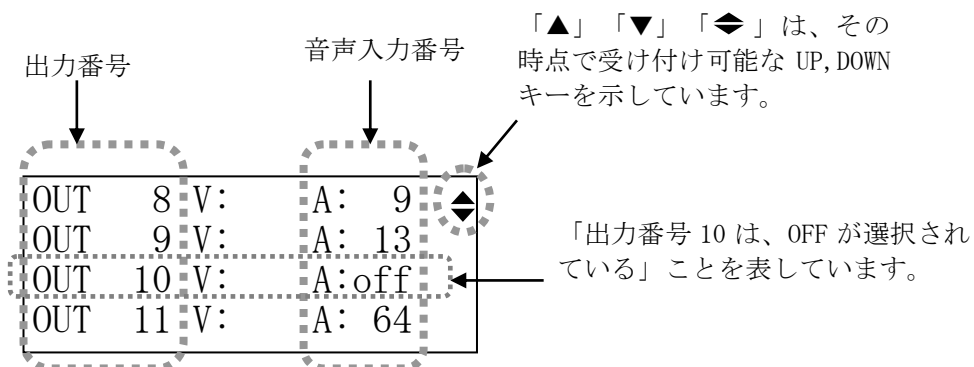

- ・ UP, DOWN ボタンで出力番号がスクロールします。長押しすると加速してスクロールします。

※ 映像入力番号の表示もされますのでご注意ください。

4-5.MEMORY(メモリ)機能

- ・ 本機は、各種の操作・設定(現在のクロスポイントの設定状態とキーロック状態等)を自動的に内部の不揮発性メモリに記憶し、電源投入時にこれを読み出して動作を開始します。
- ・ クロスポイントメモリは、現在の設定状態の他に、64通りのパターンがあります。詳細は、下記「MEMORY(メモリ)への保存」の項を参照下さい。
- ・ メモリの保存期間は10年間以上保持することが可能です。

4-6.MEMORY(メモリ)への保存

- ・ メモリに現在のクロスポイント状態を記憶するには、前面パネル⑧の MEMORY IN を押した後に、記憶させたいメモリ番号(1~64の範囲)をテンキーで設定し、ENTER ボタンを押します。

4-7.MEMORY(メモリ)の読み出し

- ・ メモリに記憶した内容を読み出すには、前面パネル⑨の MEMORY OUT を押した後に、読み出したいメモリ番号(1~64の範囲)をテンキーで設定し、ENTER ボタンを押します。

4-8.ファンクションディスプレイの表示調整

- ・ 電源 ON 直後は、コントラストおよびバックライト輝度ともに最大状態です。
 - ・ メインメニューから、「LCD Contrast Adj.」または「LCD Backlight Adj.」を選んで ENTER ボタンを押します。
 - ・ UP / DOWN ボタンでコントラストまたはバックライトの輝度を調整します。(ENTER ボタンを押す必要はありません。) 変更は、電源を OFF するまで保持されます。
- ◆ご注意：輝度・コントラストともに電源 OFF 直前の状態を復元しません。

4-9.入出力チャンネル数の変更

- ・ 入力ボード数を変更した場合は、メインメニューから「Set input ch. count」を選び、ENTER ボタンを押します。
 - ・ 装着されている入力ボード数に合わせて UP/DOWN ボタンで数値(16 単位)を設定し、ENTER ボタンを押します。
 - ・ 本機に装着されている出力ボード数は、起動時に自動検出しますので、設定は特にありません。出力ボードを増設後、初回の起動ではクロスポイントは OFF が設定されています。
- ◆ご注意：入出力ボードの物理的な増設方法は、増設ボードに付属する取扱説明書をご参照下さい。
- ◆ご注意：入力ボード数を減らした場合は下記の「工場出荷時状態へのリセット」に従ってクロスポイントメモリをリセットして下さい。(出力ボード数を増減する場合、および入力ボードを増やす場合は、この操作は不要です。)

4-10.工場出荷時状態へのリセット

- ・ メインメニューから「Shipment setting...」を選び、ENTER ボタンを押します。
 - ・ 全てのクロスポイントメモリは OFF に設定され、IP アドレス等も含めて全ての設定が工場出荷時状態に設定されます。ただし、後面パネルの MODE SW と入力チャンネル数の設定はリセットされません。
- ◆ご注意：この操作で消去されたメモリ内容は復帰出来ませんのでご注意ください。

5.外部電源ユニット

- ・ 背面パネルの⑫に、別売の外部電源ユニット(PU-100)を装着することが可能です。本機を通電状態のまま、外部電源ユニットの脱着が可能です。
- ・ 外部電源ユニットを使用すると、本機に内蔵の電源はほぼ休止状態となり、本機に必要な電力の殆どは、この外部電源ユニットから供給されます。
- ◆ご参考：外部電源ユニットを使用すると、簡易的な電源の二重化が計れ、信頼性が要求されるシステムに最適です。

6.自己診断機能

- ・ 本機は、内部のスイッチング電源、冷却ファン、および別売の外部電源ユニットの状態を常時監視しています。
- ・ 異常を検出すると、前面パネルのファンクションディスプレイのバックライトが点滅します。この場合は、修理が必要ですので、弊社までご連絡下さい。
- ・ 監視結果は、コマンドで取得することも可能です。(☞ P. 20)
- ◆ご参考：この機能に関する設定等は特にありません。

7.メニューマップ

- ・ ファンクションディスプレイに表示されるメニューの一覧です。

<Main Menu>

Cross Point Disp.	クロスポイントの設定状態を表示します。(☞ P. 12)
LCD Contrast ADJ.	液晶表示のコントラストを設定します。(☞ P. 13)
LCD Backlight ADJ.	液晶表示のバックライトを設定します。(☞ P. 13)
System Status...	本機および周辺機器の接続構成と良否判定サマリーを表示します。
IP Address	IP アドレスを表示・設定します。(☞ P. 24)
Subnet Mask	サブネットマスクを表示・設定します。(☞ P. 24)
Default G/W	デフォルトゲートウェイアドレスを表示・設定します。(☞ P. 24)
TCP Command Port#	TCP コマンドのポート番号を表示・設定します。(☞ P. 24)
UDP Command Port#	UDP コマンドのポート番号を表示・設定します。(☞ P. 24)
MAC Address	イーサネットの MAC アドレスを表示します。(☞ P. 24)
232/422 Baud Rate	RS-232C/422A の通信ボーレートを表示します。
Firmware info.	本体 ROM のバージョン情報を表示します。
Set input ch count	入力チャンネル数を設定します。(☞ P. 13)
Shipment setting...	IP アドレス等も含めて、工場出荷時の設定に戻します。(☞ P. 13)

メインメニューです。

<SystemConfig.>

Internal PWR	本機内部の状態を表示します。
ASX detected	本機の状態を表示します。
ASX ext PWR	本機用外部電源ユニットの状態を表示します。
<XXXXXX Power>	監視メニューです。XXXXXX には、ユニットの名称が表示されます。
Ctrl5V	制御系回路の電源電圧です。
+5V	+5V 電源の電圧を表示します。
-5V	-5V 電源の電圧を表示します。
+12V	+12V 電源の電圧を表示します。
-12V	-12V 電源の電圧を表示します。
FAN	冷却ファンの回転数を表示します。

本機および周辺機器状態表示メニューです。

本機内部の状態を表示します。

本機の状態を表示します。

本機用外部電源ユニットの状態を表示します。

監視メニューです。XXXXXX には、ユニットの名称が表示されます。

制御系回路の電源電圧です。

+5V 電源の電圧を表示します。

-5V 電源の電圧を表示します。

+12V 電源の電圧を表示します。

-12V 電源の電圧を表示します。

冷却ファンの回転数を表示します。

8.外部通信制御

8-1.コマンド一覧

機能概要	コマンド	HEX コード	備考
INPUT OFF	q	71H	後続はカンマと最大3桁の数値
OUTPUT ALL	r	72H	最大3桁の数値とカンマの後続
MEMORY IN	s	73H	後続はカンマと最大3桁の数値
MEMORY OUT	t	74H	後続はカンマと最大3桁の数値
MEMORY 内容読み出し	y	79H	後続はカンマと最大3桁の数値
MEMORY 番号読み出し	mem	6DH 65H 6DH	
音声 DATA READ	wa	77H 61H	
出力番号指定 DATA READ	z	7AH	後続は最大3桁の数値
キーロック設定	kl	6BH 6CH	
キーロック解除	ku	6BH 75H	
キーロック状態取得	ky	6BH 79H	
カンマ	,	2CH	入力と出力の区切りです
セミコロン	;	3BH	一斉実行のためのデリミタです
キャリッジリターン	CR	0DH	コマンドを実行します
TELNET 接続	telnet	74H 65H 6CH 6EH 65H 74H	P. 25を参照下さい。
TELNET 切断	logout	6CH 6FH 67H 6FH 75H 74H	

注：CR はキャリッジリターンを示します。16進数の0DH(10進数の13)です。

8-2.キャラクタコード表

		上位 4bit							
		0	1	2	3	4	5	6	7
下位 4bit (16進表記)	0			SP	0	@	P	`	p
	1			!	1	A	Q	a	q
	2			“	2	B	R	b	r
	3			#	3	C	S	c	s
	4			\$	4	D	T	d	t
	5			%	5	E	U	e	u
	6			&	6	F	V	f	v
	7			'	7	G	W	g	w
	8			(8	H	X	h	x
	9)	9	I	Y	i	y
	A			*	:	J	Z	j	z
	B			+	;	K	[k	{
	C			,	<	L	¥	l	
	D	CR		-	=	M]	m	}
	E			.	>	N	^	n	~
	F			/	?	O	_	o	

例：「A」は上位4bitが4、下位4bitが1なので、41H(10進数の65)となります。

注：本機のコマンドで使用しないキャラクタは網掛けしています。(戻り値および TELNET ログイン後のコマンドは除きます。)

注：**CR** はキャリッジリターンを示します。16 進数の 0DH(10 進数の 13)です。

注：**SP** は半角スペースを示します(本機では使用していません)。

- ◆ご注意：これ以降、本書において、送受信するキャラクタは**囲み文字**で表記します。例えば、**123** は 3 バイトで、キャラクタコードの 31H 32H 33H を意味します。ただし、キャリッジリターンを表すキャラクタコードの 0DH は 1 バイトですが **CR** と表記します。(キャラクタコードの 43H 52H ではありません。)

8-3.データ通信方式の概要

- ・ 本機とホストコンピュータとの接続方法は、①RS-232C, ②RS-422A, ③LAN(TCP), ④LAN(UDP)の 4 通りあり、全て同じコマンドで動作します。
- ・ 複数の通信方式を同時に使用することも可能です。この場合、基本的にはデータを受信した順番(コマンド成立ごと)に処理します。なお、矛盾する制御(例えば RS-232C で「INPUT 1 を OUTPUT 1」、RS-422A で「INPUT 2 を OUTPUT 1」に設定)をほぼ同時に受信した場合、どちらが優先するかは不定となりますのでご注意ください。
- ・ 本機内部のコマンド受信バッファは、**CR** または **;** を受信すると、それまでに受信したキャラクタを解析します。**CR** を受信すると、それまでの解析結果が正常であれば即時実行します。**;** を受信すると、解析結果が正常であれば実行待ち専用のバッファに格納し、受信バッファは開放されます。なお、コマンド受信バッファは受信時刻の管理をしていません。
- ・ 戻り値のあるコマンドを発行した場合、戻り値が完結してから次のコマンドを発行して下さい。
- ・ 戻りバイト数の比較的大きいコマンド(**wa** **CR** 等)を繰り返して発行する場合、短周期になるほどパフォーマンスに影響を与えます。特に複数のホストコンピュータで多元通信する場合は、発行周期を無意味に短くならないようにご配慮下さい。
- ◆ご参考：従来の VSW シリーズ等の、通信方式 B のコントロールコードを用いた制御ソフトウェアは、本機と互換性があります。

8-4.コマンドリファレンス

クロスポイントの設定を変更します。		
コマンド	[入力番号] [出力番号] CR (または ;)	4~8 バイト可変
戻り値	なし	——
説明	[入力番号]	入力番号を 1 ~ 064 の最大 3 桁の数値で表します。OFF を選択する場合は 0 (71H) を指定します。
	;	入力番号と出力番号の区切りのカンマです。キャラクタコードは 2CH です。
	[出力番号]	出力番号を 1 ~ 064 の最大 3 桁の数値で表します。ALL を選択する場合は 0 (72H) を指定します。
備考	<ul style="list-style-type: none"> ・ 後続に CR を送ると実行します。別のクロスポイントも同時に切り換えたい場合は、; で繋ぎ、最後に CR を送信します。 ・ 例えば、入力(または出力)番号 2 を指定する場合、2 02 002 のいずれでも同じ動作となります。 ・ ; により実行保留中のクロスポイント設定は、w CR 等の取得に反映されません。 ・ 無効な入力番号または出力番号を指定した場合、コマンドは破棄されます。 	

音声クロスポイントの状態を取得します。		
コマンド	w a CR	3 バイト
戻り値	[AOUT1] ; [AOUT2] ; …… ; [AOUT64] CR	256バイト
説明	w	半角小文字の'w'と'a'です。キャラクタコードは 77H 61H です。
	[AOUTn]	音声出力 n に設定されている音声入力番号を 000 ~ 064 の 3 桁の数値で戻します。 000 は OFF が選択されていることを表します。
	;	区切りのセミコロンです。キャラクタコードは 3BH です。
	CR	戻り値の終端を表します。256バイト目に出力されます。
備考	クロスポイントの状態を戻します。	

現在のクロスポイント状態をメモリへ書き込みます。		
コマンド	[s] [メモリ番号] CR	4~6 バイト可変
戻り値	なし	——
説明	[s]	半角小文字の's'です。キャラクタコードは 73H です。
	[]	区切りのカンマです。キャラクタコードは 2CH です。
	[メモリ番号]	[1] ~ [064] のメモリ番号を最大 3 桁で指定します。
備考	<ul style="list-style-type: none"> 例えばメモリ番号 4 を指定する場合、[4] [04] [004] のいずれでも同じ動作となります。 [s] [] [129] CR のような無効なパラメータを指定した場合、コマンドは破棄されます。 	

メモリ上のクロスポイント設定を読み出して設定します。		
コマンド	[t] [メモリ番号] CR	4~6 バイト可変
戻り値	なし	——
説明	[t]	半角小文字の't'です。キャラクタコードは 74H です。
	[]	区切りのカンマです。キャラクタコードは 2CH です。
	[メモリ番号]	[1] ~ [064] のメモリ番号を最大 3 桁で指定します。
備考	<ul style="list-style-type: none"> 例えばメモリ番号 4 を指定する場合、[4] [04] [004] のいずれでも同じ動作となります。 [t] [] [129] CR のような無効なパラメータを指定した場合、コマンドは破棄されます。 	

現在のクロスポイント状態と同一内容のメモリ番号を取得します。		
コマンド	mem CR	4 バイト
戻り値	[VMEM] [AMEM] CR	8 バイト
説明	mem	キャラクタコードは 6DH 65H 6DH です。
	[VMEM] [AMEM]	映像および音声の現在のクロスポイントと一致する内容のメモリ番号を、それぞれ [000] ~ [064] の 3 桁で戻します。[000] は一致するメモリ番号が存在しないことを表します。
備考	<ul style="list-style-type: none"> 複数のメモリ番号が一致する場合、小さい方の番号を戻します。 ※映像クロスポイントの戻り値がありますのでご留意下さい。	

メモリ番号を指定して、その内容を読み出します。現在のクロスポイントは変更されません。		
コマンド	[y] [.] [メモリ番号] [CR]	4~6 バイト可変
戻り値	[VMEM1] ; [VMEM2] ; …… ; [VMEM64] / [AMEM1] ; [AMEM2] ; …… ; [AMEM64] [CR]	512バイト
説明	[y]	半角小文字の'y'です。キャラクタコードは79Hです。
	[.]	区切りのカンマです。キャラクタコードは2CHです。
	[VMEMn] [AMEMn]	[メモリ番号]で指定したメモリ内の、映像(または音声)出力 n に設定されている映像(または音声)入力番号を 000 ~ 064 の3桁の数値で表現して戻します。000 はOFF が設定されていることを表します。
	;	区切りのセミコロンです。キャラクタコードは3BHです。
	/	映像クロスポイントメモリの終端を表すスラッシュです。キャラクタコードは2FHです。
	[CR]	戻り値の終端を表します。512バイト目に出力されます。
備考	戻りバイト数が多いため、ホスト側受信バッファのサイズとフロー制御にご留意下さい。 ※映像クロスポイントの戻り値がありますのでご留意下さい。	

バックライトを最大輝度で点灯します。		
コマンド	[o] [CR]	2 バイト
戻り値	なし	——
説明	[o]	半角小文字の'o'です。キャラクタコードは6FHです。

バックライトを消灯します。		
コマンド	[p] [CR]	2 バイト
戻り値	なし	——
説明	[p]	半角小文字の'p'です。キャラクタコードは70Hです。
備考	・ ファンクションディスプレイに表示中の文字は消去されません。	

操作パネルのキーロックを設定します。		
コマンド	[k] [l] [CR]	3 バイト
戻り値	なし	——
説明	[k] [l]	半角小文字の'k'と'l'です。キャラクタコードは6BH 6CHです。
備考	・ 既にキーロック設定中に本コマンドを発行した場合、コマンドは破棄されます。	

操作パネルのキーロックを解除します。		
コマンド	<code>ku</code> <code>CR</code>	3 バイト
戻り値	なし	——
説明	<code>ku</code>	半角小文字の'k'と'u'です。キャラクタコードは 6BH 75H です。
備考	・ 既にキーロック解除状態で本コマンドを発行した場合、コマンドは破棄されます。	

操作パネルのキーロック状態を取得します。		
コマンド	<code>ky</code> <code>CR</code>	3 バイト
戻り値	<code>FREE</code> <code>CR</code> または <code>LOCK</code> <code>CR</code>	5 バイト
説明	<code>ky</code>	半角小文字の'k'と'y'です。キャラクタコードは 6BH 79H です。
	<code>FREE</code>	キーロックが解除されています。キャラクタコードは 46H 52H 45H 45H です。
	<code>LOCK</code>	キーロックが設定されています。キャラクタコードは 4CH 4FH 43H 4BH です。

本機および周辺機器の動作状態の良否判定を取得します。																							
コマンド	<code>alarm</code> [ユニット番号] <code>CR</code>	8 バイト																					
戻り値	[内部状態] [判定] <code>:</code> …………… <code>:</code> [内部状態] [判定] <code>CR</code>	15～37 バイト可変																					
説明	<code>alarm</code>	キャラクタコードは 61H 6CH 61H 72H 6DH です。スペース等はずに、続けてユニット番号を指定します。																					
	[ユニット番号]	<code>01</code> の 2 桁の数値でユニット番号を表し、これをキャラクタコードで指定します。 <table border="1" style="margin-left: 20px;"> <tr> <td><code>01</code></td> <td>ASX 本体(本機)を指定します</td> </tr> </table>	<code>01</code>	ASX 本体(本機)を指定します																			
	<code>01</code>	ASX 本体(本機)を指定します																					
[内部状態]	<code>CT5V=</code> <code>+5V=</code> <code>-5V=</code> <code>+12V=</code> <code>-12V=</code> <code>fan=</code> のいずれかです。ユニット毎の対応表は下記の通りです。 <table border="1" style="margin-left: 20px;"> <thead> <tr> <th rowspan="2">ユニット番号</th> <th rowspan="2">種 別</th> <th colspan="6">先 → 戻り順番 → 後</th> </tr> <tr> <th>CT5V</th> <th>+5V</th> <th>-5V</th> <th>+12V</th> <th>-12V</th> <th>FAN</th> </tr> </thead> <tbody> <tr> <td>01</td> <td>ASX 本体</td> <td>あり</td> <td>あり</td> <td>あり</td> <td>あり</td> <td>あり</td> <td>あり</td> </tr> </tbody> </table>	ユニット番号	種 別	先 → 戻り順番 → 後						CT5V	+5V	-5V	+12V	-12V	FAN	01	ASX 本体	あり	あり	あり	あり	あり	あり
ユニット番号	種 別			先 → 戻り順番 → 後																			
		CT5V	+5V	-5V	+12V	-12V	FAN																
01	ASX 本体	あり	あり	あり	あり	あり	あり																
[判定]	状態に応じて <code>ok</code> または <code>ng</code> を戻します。 例： <code>alarm 01 CR</code> を発行⇒ <code>CT5V=ok;+5V=ok;-5V=ok;fan=ok CR</code>																						

備考	<ul style="list-style-type: none"> 電源を投入してから計測が完了するまでは最大 30sec 程度要します。この間に本コマンドを受信した場合は In a measurement. CR (18 バイト)が戻ります。 外部電源ユニットが接続されていない場合は No connection. CR (15 バイト)が戻ります。 外部電源ユニットの AC インレットが外れていると推定される場合は、Ext PWR AC input loss. CRが(23 バイト)が戻ります。 本機が異常を検知しても、ホストコンピュータから本コマンドを発行しない限り、本機自ら通信回線上へ警告のメッセージを送出しません。
----	------------------------------------------------------------------------------------------------------------------------------------------------------------------------------------------------------------------------------------------------------------------------------------------------------------------------------------------------------------------------------------------------------------------

8-5.RS-232C 用ケーブルの結線

本機 (DSUB 9 ピンオス)		方向	外部制御機器 (DSUB 9 ピン)		(DSUB 25 ピン)
端子 No	信号名		端子 No	信号名	※1
1	NC (未接続)		1	DCD (キャリア検出)	8
2	TXD (送信データ)	→	2	RXD (受信データ)	3
3	RXD (受信データ)	←	3	TXD (送信データ)	2
4	DSR (6 ピンと短絡)	←	4	DTR (データ端末レディ)	20
5	GND (信号グラウンド)	—	5	GND (信号グラウンド)	7
6	DTR (4 ピンと短絡)	→	6	DSR (データセットレディ)	6
7	CTS (送信可)	←	7	RTS (送信要求)	4
8	RTS (送信要求)	→	8	CTS (送信可)	5
9	NC (未接続)		9	RI (被呼表示)	22

※1：外部制御機器側が DSUB 25 ピンの場合の端子番号

- コンピュータと接続する場合、RS-232C ケーブルはストレートケーブルをご使用下さい。

8-6.RS-422A 用ケーブルの結線

本機 (DSUB 9 ピンメス)		方向	外部制御機器 (DSUB 9 ピン)	
端子 No	信号名		端子 No	信号名
1	FG (フレームグラウンド)	—	1	FG (フレームグラウンド)
2	RX- (受信データ、負論理)	←	2	TX- (送信データ、負論理)
3	TX+ (送信データ、正論理)	→	3	RX+ (受信データ、正論理)
4	GND (信号グラウンド)	—	4	GND (信号グラウンド)
5	NC (未接続)		5	NC (未接続)
6	GND (信号グラウンド)	—	6	GND (信号グラウンド)
7	RX+ (受信データ、正論理)	←	7	TX+ (送信データ、正論理)
8	TX- (送信データ、負論理)	→	8	RX- (受信データ、負論理)
9	FG (フレームグラウンド)	—	9	FG (フレームグラウンド)

- コンピュータと接続する場合、RS-422A ケーブルはストレートケーブルをご使用下さい。

8-7.RS-232C、RS-422A の通信フォーマット

パリティチェック	無し
データビット長	8 ビット
ストップビット長	1 ビット
フロー制御	RS-232C : ハードウェア (RTS/CTS) RS-422A : ソフトフロー (Xon/Xoff)
通信方式	全二重
通信速度	2400, 4800, 9600, 19200, 38400 bps (MODE SW にて切り換え可能)

- 工場出荷時の通信速度は 9600 bps に設定しています。変更する場合は、後面パネルの MODE SW を下表に従って設定し、電源を再投入して下さい。

MODE SW1	MODE SW2	MODE SW3	通信速度
ON	ON	ON	2400 bps
OFF	ON	ON	4800 bps
ON	OFF	ON	9600 bps
OFF	OFF	ON	19200 bps
ON	ON	OFF	38400 bps
上記以外			使用できません

8-8.LAN ケーブルの結線

- 本機の LAN コネクタは RJ-45 です。ハブやルータと本機を接続する場合はストレートケーブルを使用して下さい。ハブやルータを介さずにコンピュータと本機を 1 対 1 で直結する場合は、クロスケーブルを使用して下さい。
- LAN ケーブルによる、本機から他機への給電、および他機から本機への受電 (IEEE802.3af 規格の PoE : Power of Ethernet) は対応していません。ただし、別途電源が与えられていれば、PoE 対応機器と通信することは可能です。

本機 (RJ-45)		方向	外部制御機器 (RJ-45)	
端子 No	信号名		端子 No	信号名
1	TXD+	→	1	RXD+
2	TXD-	→	2	RXD-
3	RXD+	←	3	TXD+
4	NC (未接続)	—	4	—
5	NC (未接続)	—	5	—
6	RXD-	←	6	TXD-
7	NC (未接続)	—	7	—
8	NC (未接続)	—	8	—

8-9.TCP、UDP の通信フォーマット

TCP ポート番号	1300 (1024~65535 に変更可能)
UDP ポート番号	1300 (1024~65535 に変更可能)
通信方式	半二重
通信速度	10 Mbps, 100 Mbps

- TCP による同時接続は最大 32 までです。つまり、本機 1 台に対して、32 台のコンピュータから TCP のコマンド送受信が可能です。受信コマンドはコンピュータ毎に区別して処理します。
- 上記 TCP に対して、UDP の場合は、通信先と相互の接続確立をしないため、同時接続台数に上限はありませんが、受信コマンドはコンピュータ毎に区別されませんので注意が必要です (下図参照)。

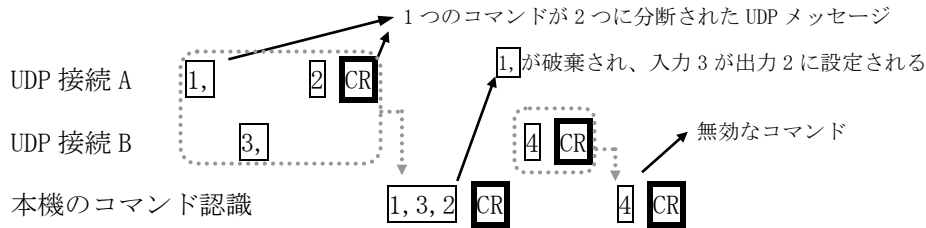

8-10.USB ケーブルの結線

- ・ 本機の USB コネクタはタイプ B コネクタです。適合するケーブルにより、ホストコンピュータと接続して下さい。

端子 No	信号名
1	NC(未接続)
2	DATA-
3	DATA+
4	GND

※ USB 接続でクロスポイント設定をする場合、弊社ホームページより専用アプリケーションをダウンロードし、ホストコンピュータにインストールしてご使用下さい。

8-11.Web ブラウザによる制御

- ・ ブラウザより本機の IP アドレスを指定すると、ブラウザ上にコントロール画面が現れます。画面に従って各種の制御が可能です。
- ・ 本機 1 台に対して開けるブラウザは 2 つまでです。例えば、1 台のコンピュータで同時に 2 つのブラウザを開いている場合は、他のコンピュータでブラウザを開くことは出来ません。
- ◆ご注意：本機能をご使用の際、ブラウザの JavaScript(アクティブ スクリプト)機能は必ず「有効」に設定して下さい。
- ◆ご注意：ブラウザで表示する際、お使いのコンピュータの環境によっては下記のメッセージが表示されることがあります。この場合は、「いいえ」を選択して下さい。



頻繁に発生する場合は、ホストパソコンのレジストリを下記に従って編集します。(弊社ホームページに同じ内容のレジストリファイルを公開しています。)

場所	[HKEY_CURRENT_USER¥Software¥Microsoft¥Internet Explorer¥Styles]
作成するエントリの名称	[MaxScriptStatements]
タイプ	DWORD 値
値のデータ	10 進数の 50,000,000 程度

このキーはデフォルトでは存在しませんが、Internet Explorer 4.0 以降をお使いの場合、10 進数の 5,000,000 が設定されているのと等価です。

- ◆ご注意：「Internet Explorer Ver.7 または Ver.8」および「Fire Fox Ver.13」以外のブラウザでの動作確認は実施しておりません。

9.IP アドレス等の設定方法

- 工場出荷時の設定は下記の通りです。

MAC アドレス	00-03-30-XX-XX-XX	16 進表記の 6 バイト数値です。下位 3 バイトは 1 台毎に異なる数値を出荷時に設定しており、変更することは出来ません。
IP アドレス	192.168.2.254	10 進表記の 4 バイト数値です。
サブネットマスク	255.255.255.0	
デフォルト G/W	192.168.2.1	

- ネットワーク設定等の際、本機の MAC アドレスを参照したい場合、USB 接続による専用アプリケーションを起動するか、TELNET 接続後に ip_cfg コマンドを実行することにより参照することができます。

- ◆ご注意：IP アドレス等の設定変更を実行すると、変更方法に関わりなく、本機は自動的に再起動して変更が反映されます。

9-1.フロントパネルによる変更

- メインメニューより、UP / DOWN ボタンで IP Address setting を選び、ENTER ボタンを押します。(ディスプレイの上 2 行に IP アドレスの現在値が表示されます。下 2 行が編集値表示エリアとなります。)



- 次に、第 1 オクテットの数値をテンキーで入力します。DOWN ボタンを押すと第 2 オクテットに移動します。
- これを繰り返して第 4 オクテットまで入力したら ENTER ボタンを押すと保存されます。
- UP ボタンを押すと、現在編集集中のオクテット値をクリアして、一つ前のオクテット編集に戻ります。
- サブネットマスクおよびデフォルトゲートウェイの変更は、メインメニューからそれぞれの項目を選択します。以降は IP アドレスの変更と同様に操作します。
- TCP ポート番号、および UDP ポート番号は 1024～65535 の範囲で設定可能です。
- MAC アドレスは、表示のみ可能です。変更は出来ません。

9-2.USB による変更

- 弊社ホームページより、USB ドライバ、および専用アプリケーションをダウンロードし、ホストコンピュータにインストールします。
- ホストコンピュータと本機を USB ケーブルで接続します。
- 初めて本機を接続する場合は、ドライバウィザードが起動されますので、上記でダウンロードした USB ドライバをインストールして下さい。
- USB ドライバが正常にインストールされている場合、上記でダウンロードした専用アプリケーションを起動すると、IP アドレス等を変更する画面が表示されますので、画面に従って操作して下さい。

9-3.TELNET による変更

- ・ RS-232C または RS-422A で本機と接続し、`telnet` `CR` と入力します。続けてユーザ名を半角小文字で `user` `CR`、パスワードも半角小文字で `user` `CR` と入力すると、本機と TELNET 接続されます。

※ パスワードは、Web ブラウザ上で変更することが可能です。変更した場合は、変更後のパスワードを入力して下さい。

- ・ 「`?` `CR`」でコマンド一覧が表示されますので、画面に従って操作して下さい。

- ・ TELNET をログアウトするには `logout` `CR` と入力して下さい。

※ ある接続で既に TELNET にログインしているとき、同時に他の接続で TELNET へログインすることは出来ません。

※ TELNET によるコマンド送受信では、前面パネルの COM / BUSY ランプは点灯しません。

- ◆ ご注意：変更したパスワードは絶対に忘れないようご注意ください。 万が一、変更後のパスワードを忘れた場合、弊社までご相談下さい。

9-4.Web ブラウザによる変更

- ・ Web ブラウザより本機の IP パラメータを変更することも可能です。
- ・ ブラウザの画面に従って設定を変更し、TELNET ログイン時と同じパスワード(デフォルトは半角小文字で user です)を入力して下さい。

- ◆ ご注意：Web ブラウザを開くには、事前に本機の IP アドレスが既知である必要があります。

10.トラブルシューティング

10-1.音声が出力しない場合

- ① ケーブル(特にコネクタ部分)の接触不良はありませんか？

10-2.RS-232C, 422A が動作しない場合

- ① コンピュータ側の通信フォーマットは正しく設定されていますか？
 - ・ 前述の「RS-232C、RS-422A の通信フォーマット」(P. 22)に合わせてコンピュータを設定してください。
- ② 本機とホストコンピュータとの結線に使用されているケーブルは適正ですか？
 - ・ ストレートケーブルとクロスケーブルの誤使用をご確認下さい。
- ③ コントロールコード表に示されていないコードが送信されていませんか？
 - ・ RS-232C, 422A ラインモニタ等でチェックしてください。
 - ・ コントロールコードの大文字と小文字は区別されますのでご注意ください。
- ④ RS-232C で、「クロスポイントの設定変更は OK だが、データリード等で本機からの応答がない」といった場合は、RTS, CTS のハードウェアフロー制御信号をご確認下さい。

10-3.Ethernet が動作しない場合

- ① 後面の 10M または 100M のランプは点灯していますか？
 - ・ 対向機器と電氣的に正常接続すると、何も通信していなくとも必ずどちらかのランプが点灯して

いるはずですが。点灯していない場合、ネットワーク機器の電源状態やケーブルに断線がないかをチェックして下さい。

- ・ ネットワーク機器を介在せずにコンピュータと本機を直結する場合、クロスケーブルを使用して下さい。

② IP アドレス、サブネットマスクは正しく設定されていますか？ (☞ P. 24)

- ・ 不明な場合は、ネットワーク管理者にご相談下さい。

11. 主な仕様

音声信号方式	: アンバランス(不平衡)信号 2チャンネル(ステレオ)
音声入力	: -10 dBu 50 k Ω 64系統(コネクタ: RCA ピンジャック)
音声出力	: -10 dBu(10 k Ω 以上負荷時) ローインピーダンス 64系統 (コネクタ: RCA ピンジャック)
音声周波数特性	: 10 Hz ~ 20 kHz +0.5 dB ~ -0.5 dB 以内 (1 kHz 基準)
音声クロストーク	: 75 dB 以上
音声 S/N	: 75 dB 以上
音声歪率	: 0.03 % 以下
音声最大入力レベル	: +18 dBu
外部制御	: RS-232C (D-sub9 ピンオス), RS-422A (D-sub9 ピンメス), USB1.1 (USB タイプ B), 10Base-T / 100Base-TX (RJ-45)
動作温湿度範囲	: 0 °C ~ 40 °C 20 % RH ~ 90 % RH (ただし結露なき事)
保存温湿度環境	: -20 °C ~ 70 °C 20 % RH ~ 90 % RH (ただし結露なき事)
電源	: AC 100 V ~ AC 240 V 50 Hz・60 Hz 自動切り替え
消費電力	: 約 45 W
質量	: 約 22 kg
外形寸法	: 幅 422 mm × 高さ 443 mm × 奥行 312 mm (突起物を除く)
付属品	: EIA 19 型ラックマウントアングル 1 組、国内専用電源ケーブル 1 本(3P-3SL 3P-2P 変換プラグ付)

— メモ —

- ・ 本書の著作権はイメージニクス株式会社に帰属します。本書の内容の一部または全部をイメージニクス株式会社から事前に許諾を得ることなく複製、改変、引用、転載することを禁止します。
- ・ 本書の内容について、将来予告なしに変更することがありますので、予めご了承下さい。
- ・ 本書の内容については、万全を期して作成しましたが、万一誤り、記載もれなどお気づきの点がありましたら、ご連絡下さい。
- ・ 本機の使用を理由とする損害、逸失利益等の請求につきましては、上記にかかわらず、いかなる責任も負いかねますので、予めご了承下さい。
- ・ 本機のハードウェアに対して、リバースエンジニアリング等の手法によって内部を解析し利用することを禁止します。
- ・ 乱丁本、落丁本の場合はお取換え致します。弊社までご連絡下さい。

仕様及び外観は改良のため予告なく変更する事がありますので、予めご了承下さい。

Copyright (c) 2014, IMAGENICS Co., Ltd. All rights reserved.

製造元 イメージニクス株式会社

製品に関するお問い合わせは下記サポートダイヤルにて承ります。

フリーダイヤル 0120-480-980 (全国共通)

東日本サポート TEL 03-3464-1418 西日本サポート TEL 06-6358-1712

本 社	〒182-0022	東京都調布市国領町 1-31-5	
東京営業所	〒150-0043	東京都渋谷区道玄坂 1-16-7 ハイウェービル 6F	TEL 03-3464-1401
大阪営業所	〒534-0025	大阪市都島区片町 2-2-48 JEI 京橋ビル 3F	TEL 06-6354-9599
福岡営業所	〒812-0013	福岡市博多区博多駅東 1-18-25 第 5 博多偕成ビル 3F	TEL 092-483-4011

この印刷物は再生紙と環境にやさしい植物油インキを使用しています。